

AVANTAGES
CONSO

Fonctionnel avec son câble d'alimentation (avec prise)

Pratique avec son coupe-circuit automatique à **30 min**

Fonctionnel avec ses **9 niveaux** de cuisson

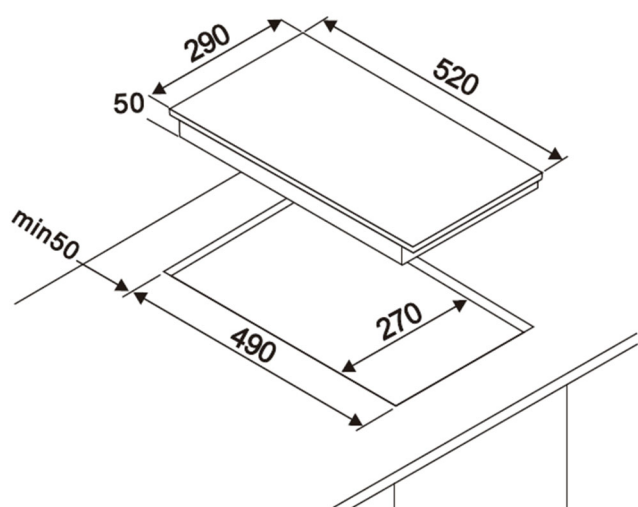
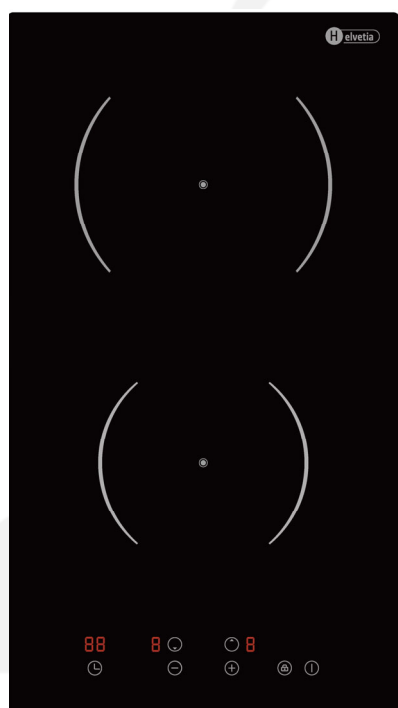

DONNÉES TECHNIQUES

- ◆ Domino vitrocéramique 2 foyers
Zone supérieure : 1,8 kW / 20 cm
Zone inférieure : 1,2 kW / 16,5 cm
- ◆ 9 niveaux de cuisson
- ◆ Coupure automatique 30 min
- ◆ Programmateur à affichage LCD rouge
- ◆ Sécurités : indicateurs chaleur résiduelle, minuterie coupe-circuit, débordement, surtension, surchauffe
- ◆ Câble 1 mètre disponible avec prise
- ◆ Emballage renforcé
- ◆ Dimensions d'encastrement : 27x49 cm

DONNÉES LOGISTIQUES

Emballé (HxLxP) : 110 x 350 x 570 mm
Déballé (HxLxP) : 50 x 290 x 520 mm
Poids brut : 5,5 kg / Poids net : 4,5 kg
Containers : 1116 pcs / DEEE : 3,90 € HT

EAN : 3701657200573

Code GA : 720057

Code douanier : 85166050